

**Semi-Automatic Loader**

**Enfourneur Semi-Automatique**

**Cargador Semiautomático**



62

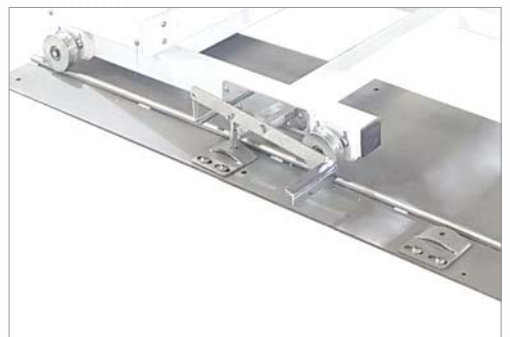



Model / Modèle / Modelo	Unit / Unité / Unidad	PMKF 100L
Width of the pallet (W1) Largeur de la palette (W1) Ancho de la paleta (W1)	mm mm mm	580
Length of the pallet (L1) Longueur de la palette (L1) Longitud de la paleta (L1)	mm mm mm	2800
Width (W) Largeur (W) Ancho (W)	mm mm mm	1175
Length (L) Longueur (L) Longitud (L)	mm mm mm	3200
Height (H) Hauteur (H) Altura (H)	mm mm mm	2165
Control system Système de contrôle Sistema de control	-	Manual, Touchscreen Manuel, écran tactile Manual, Pantalla táctil
Electrical power Puissance électrique Energía eléctrica	kW kW kW	0,55
Weight Poids Peso	kg kg kg	780

\* On request all dimensions can be changed and adapted to any deck oven.

\* Sur demande, Les dimensions peuvent être changé et adapté à n'importe quel four a sole.

\* Bajo pedido, los dimensiones se pueden cambiar y adaptar a cualquier horno de pisos.

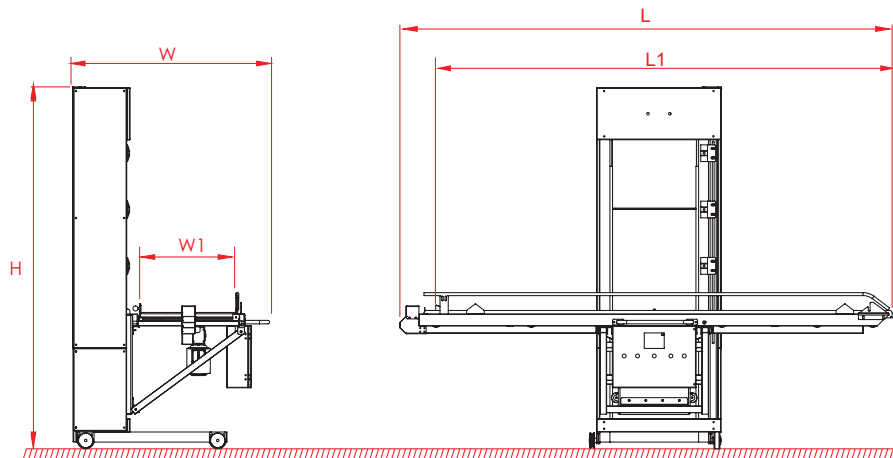

Designed for loading the dough into oven and unloading from oven. Can be adapted to any deck oven. Loading and unloading processes are done automatically. Lifting and lowering the loader process are very smooth and done by a lever. By help of the pedal and rail system, the loader manually is moved right and left in front of the oven. Equipped with touchscreen monitor. Column structure in painted steel with a central counter-weight. It is possible to make fully manual.



Conçu pour charger et décharger la pâte du four. Il Peut être adapté à n'importe quel four a sole. Le mécanisme de chargement et de déchargement s'opère automatiquement. Le soulèvement et l'abaissement sont effectués de manière souple par un levier. À l'aide du système de pédale et de rail, le chargeur est déplacé manuellement à droite et à gauche devant le four. Equipé d'un écran tactile. Structure du contrepoids central est en acier peint. Il est possible de faire fonctionner entièrement en mode manuel.



Diseñado para cargar y descargar masa del four. Se puede adaptar a cualquier horno de Pisos. Los mecanismos de carga y descarga se realizan automáticamente. El mecanismo de elevación y descenso se realizan de forma flexible por una palanca. El cargador se mueve manualmente a la derecha y izquierda delante del horno. Equipado con una pantalla táctil. La estructura del contrapeso central es de acero pintado. Es posible operar completamente en modo manual.