



# SCHARFEN

affettatrici  
slicing machines



VA 4000

- La VA 4000 è un'affettatrice completamente automatica, pratica ed affidabile.
- Le eccezionali caratteristiche tecniche permettono di ottenere un'ordinata disposizione della merce. È facilmente programmabile per altissimi rendimenti, conseguiti tramite la moderna tecnologia che sta alla base della fabbricazione.
- La VA 4000 è caratterizzata da un utilizzo economicamente vantaggioso: grandi quantità di prodotto vengono affettate e porzionate.
- La lavorazione è sempre igienica ed accurata: le fette possono avere un diametro minimo di 50mm e massimo di 200.
- Le punte del pressamerce permettono un fissaggio ottimale del prodotto da tagliare; il carro, inoltre, dà la possibilità di ottenere un taglio comodo e razionale, che permette di risparmiare tempo e fatica.
- L'affettatrice è dotata di uno sgancio carrello per l'uso manuale.
- La base della macchina è saldata e gli spigoli sono arrotondati, in modo da permettere una pulizia facile e rapida.
- Le diverse funzioni sono rappresentate simbolicamente sulla pulsantiera comandi e riprodotte sul display della stessa.

#### Caratteristiche di resa

- 25-55 fette al minuto.
- 99 memorie, con possibilità di definire spessore di taglio, modo di disposizione delle fette e velocità di carrello.
- Telaio a catena con capacità di portata da un minimo di 50 mm fino a un massimo di 200 mm.
- Lama mossa da trasmissione ad ingranaggi che assicura una perfetta resa anche nei lavori continui.

- *The VA 4000 is a reliable, handy, completely automatic slicing machine. Its exceptional technical features allow to get an orderly stacking of slices. It is easily programmable for high output thanks to the modern technology that lies at the heart of its manufacturing.*
- *The VA 4000 features an economically profitable use: large quantities of product are sliced and proportioned. Processing is always hygienic and accurate: slices can have a diameter from 50 to 200 mm maximum.*
- *The gripping points of the meat press allow a perfect fixing of the product to be cut; besides, the hopper makes possible an easy and functional cutting, thus saving time and effort.*
- *The base of the machine is welded and round-edged for easy and quick cleaning.*
- *Different functions are symbolized on the control panel and shown on the display.*

#### Output features

- *25-55 slices per minute.*
- *99 memories with the possibility to pre-set cut thickness, the way of stacking slices and carriage speed.*
- *Chain loom which handles slices from 50 mm up to a maximum of 200 mm diameter.*
- *Gear driven blade to assure a perfect output also in continuing operations.*

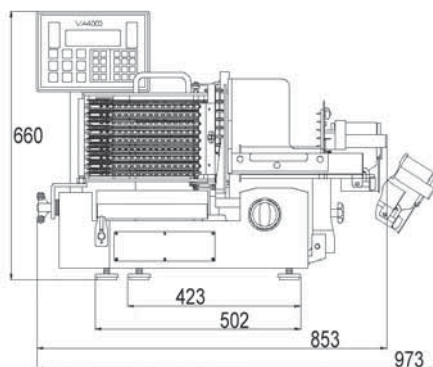
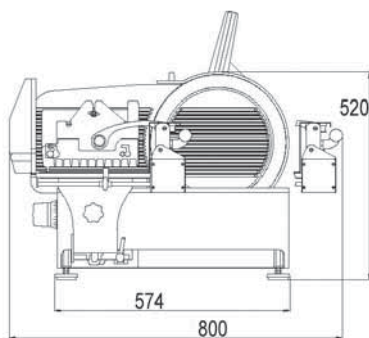

VA 4000 AT

	watt	mm	mm	mm	mm	mm	mm	mm	mm	Kg	mm	kg	
VA 4000	600	400V + N	330	10	255x195	-	360x275	530x275	360x275	800x973 h.660	80	1140x840x840	108
VA 4000 AT	600	400V + N	330	10	255x195	880x220	-	530x275	360x275	1320x973 h.1330	90	1140x840x840	118
Cavalletto / Trestle	-	-	-	-	-	-	-	-	-	-	30	740x830x960	38

Potencia absorbida  
Required power  
Leistungsaufnahme  
Puissance absorbée  
Alimentazione trifase  
Power source three-phase  
Betriebs dreiphasig  
Alimentation triphasé

Ø Lama  
Ø Blade  
Ø Messer  
Ø Lame  
Spessore taglio  
Cut thickness  
Schnittbreite  
Épaisseur de coupe  
Capacità di taglio  
Cut capacity  
Schmittgröße  
Capacité de coupe  
Dimensioni nastro  
Dimensions of the tape  
Ausmaße des Bandes  
Dimensions bande

Vassoio  
Plate  
Plateau  
Dimensioni piatto grande  
Dimensions of the big plate  
Ausmaße des großen Tellers  
Dimensions plateau grand  
Dimensioni piatto piccolo  
Dimensions of the small plate  
Ausmaße des kleinen Tellers  
Dimensions petit plateau

Dimensioni max  
Overall dimensions  
Abmessungen max  
Dimensions max  
Peso netto  
Net weight  
Nettogewicht  
Poids net  
Dimensioni imballo  
Shipping  
Verpack. abmessungen  
Dim. emballage  
Peso lordo  
Gross weight  
Bruttogewicht  
Poids brut

Potencia absorbida  
Potência absorvida  
Потребляемая мощность  
需求功率  
Alimentación trifásica  
Alimentação trifásica  
Питание трехфазное  
三相電源  
Ø Cuchillas  
Ø Lâminas  
Ø Кол-во лезвий  
刀片尺寸  
Espesor corte  
Espessura corte  
Толщина нарезки  
切削厚度  
Capacidad de corte  
Capacidade de corte  
Способность нарезки  
切削长度  
Dimensiones cinta  
Dimensões esteira  
Размеры ленты  
带子尺寸  
Plato  
Prato  
Лоток  
料斗  
Dimensiones plato grande  
Dimensões plato grande  
Размеры большого лотка  
大盖尺寸  
Dimensiones plato pequeno  
Dimensões plato pequeno  
Размеры маленького лотка  
小盖尺寸

Dimensiones máx  
Dimensões máx  
Макс. Габарит  
整机尺寸  
Peso neto  
Peso líquido  
Вес нетто  
净重  
Dimensiones embalaje  
Dimensões embalagem  
Размеры упаковки  
包装尺寸  
Peso bruto  
Peso bruto  
Вес брутто  
毛重